

# 全旋回(RT)

## RT-200HH



※機材イメージ

チュービング装置本体 RT-200HH		
掘削口径	Φmm	1,000~2,000
ケーシング引抜力	kN(tf)	3,450(352) 瞬時3,940(402)
ケーシング押込力	kN(tf)	最大590(60)+自重250(26)
押込ストローク	mm	750
回転トルク	kN・m(tf・m)	2,950/1,740/1,010 (301/177/103)
		瞬時3,130(319)
回転数	min-1(rpm)	0.9/1.5/2.5
重量	ton	34.1≪35.8≫
油圧ユニット型式	RTP-350EH	RTP-3H
排出ガス対策	2次	3次
エンジン名称	日野/K13C-UV	日野/P11C-UP
出力 (kW(ps)/min-1)	257(350)/2,000	257(350)1,850
重量 (ton)	7.5(含,オイル, 燃料他)	7.3(含,オイル, 燃料他)
寸法 L×W×H (mm)	5,205×2,100×2,132	4,800×2,105×2,112

※サブチャック(オプション)装着時の重量≪≫に示します。

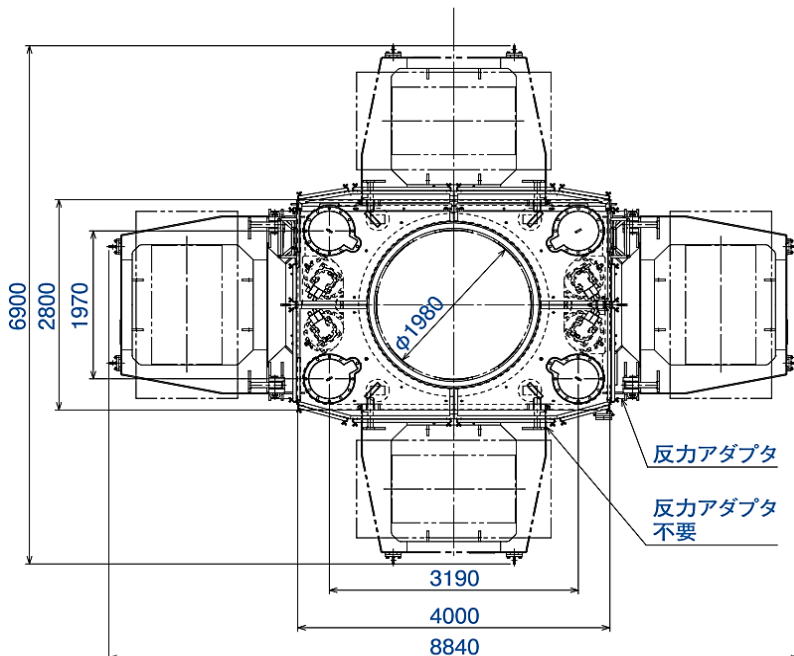
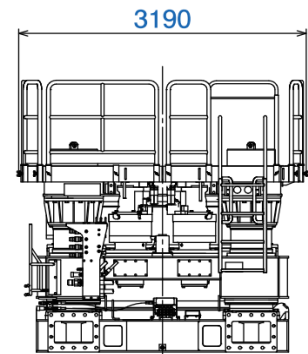
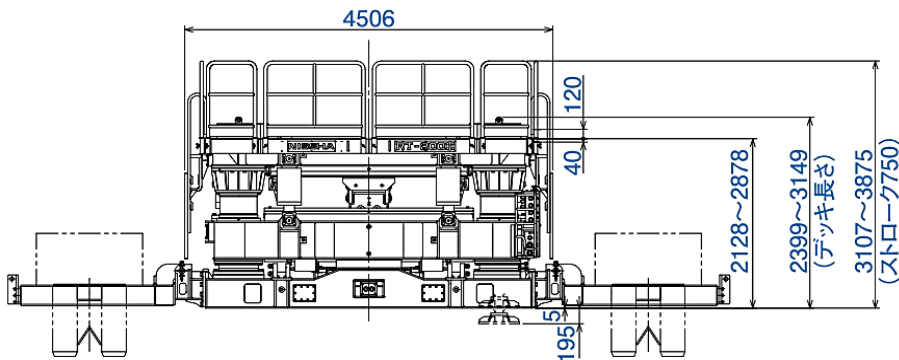

寸法図はRTP3H

